

1-Led indicador de nivel de salida de audio. 2-Ajuste de nivel de salida de audio. 3-Conector de entrada de señal (Izquierdo). 4-Conector de entrada de señal (Derecho) 5-Base de red telecontrolada 6-Interruptor de red 7- Conmutador de telecontrol LOCAL / REMOTE 8-Indicador LED bicolor telecontrol (VERDE) o protección contra cortocircuitos (ROJO) 9-Led indicador de conexión a la red. 10- Regletas de conexión a la instalación de sonido 11- Regleta de conexión a la red. 12- Fusible red. 13- Tapa desmontable acceso fusible protección red. 14- Marco embellecedor (se sirve por separado) 15- Conmutador mono/estéreo.

DESCRIPCION

Central de 1 canal estéreo (P3221) 4 canales estéreo (P3224). Dispone de regulación manual de nivel con LED indicador de nivel de salida óptimo.

CARACTERISTICAS GENERALES

- Entradas de audio con conectores CINCH (3,4).
- Conmutador Mono/Estéreo interno (15).
- Fuente de alimentación incorporada de 25VA, suministrando 16V DC con filtro electrónico para alimentación general de la instalación (terminal 2) **La central se suministra normalmente para funcionamiento a 220/230V aunque, bajo pedido, puede suministrarse a 110V.**
- Protección electrónica contra cortocircuitos y sobrecargas en la alimentación con LED indicador (8, color rojo) de activación de protección de la alimentación.
- Protección contra cortocircuitos en las salidas de audio.
- Telecontrol. Al activarse cualquiera de los mandos de la instalación, la base de red (5) se conecta automáticamente suministrando la tensión de red a la fuente de sonido. Al apagarse todos los mandos de la instalación esta base se desconecta automáticamente, apagando la fuente de sonido, con el consiguiente ahorro de energía.
- Conmutador (7) para el encendido manual de la fuente exterior de sonido independientemente del estado de los mandos de la instalación.
- Interruptor bipolar de red (6) para la desconexión total de la instalación. Led indicador de funcionamiento de la central (9).
- Incorpora un fusible de protección de la entrada de red y base telecontrolada, y una protección de la salida de alimentación en baja tensión para la instalación (además de la protección electrónica). El fusible, de red no es accesible desde el exterior. Para su sustitución basta con desmontar el frontal de la central (13), no siendo necesario extraer la central de su caja de empotrar.
- Todos los componentes utilizados en la conexión a la red eléctrica están homologados, cumpliendo las mas estrictas normas de seguridad.

CONEXIONADO

La Central se instalará en una caja de empotrar P9002, o de superficie P9026 preferentemente cercana al lugar donde se sitúe la fuente de sonido. El conexionado a la red eléctrica de 220/230V se realizará con hilos de 1 mm² de sección como mínimo y doble aislamiento. Es indispensable conectar también la toma de tierra, por motivos de seguridad.

NOTA: Es conveniente que los cables de la red eléctrica estén lo más alejados posible de los circuitos de la central.

El conexionado a la línea de distribución, puede realizarse con cables, Mod. P9910 ó P9940 (en caso de avisos e intercomunicación)

para la alimentación y canales de música. Los hilos sobrantes pueden emplearse en su caso para alguna de las funciones auxiliares.

TERMINALES:

- F - Fase (220/230 V AC)
- N - Neutro (220/230 V AC)
- ⊕ - Tierra (conductor de protección)
- 2 - Positivo - Salida de tensión 16 V DC nominales / 4.5 A máx.
- 4 - Negativo - Masa de alimentación y de señal.
- 15 - Salida de audio - Canal 1 Izquierdo - 3 V RMS máx.
- 16 - Salida de audio . Canal 1 Derecho . 3 V RMS máx.
- 25 - Salida de audio - Canal 2 Izquierdo - 3 V RMS máx.
- 26 - Salida de audio . Canal 2 Derecho . 3 V RMS máx.
- 35 - Salida de audio - Canal 3 Izquierdo - 3 V RMS máx.
- 36 - Salida de audio - Canal 3 Derecho - 3 V RMS máx.
- 45 - Salida de audio - Canal 4 Izquierdo - 3 V RMS máx.
- 46 - Salida de audio . Canal 4 Derecho . 3 V RMS máx.
- R - Terminal auxiliar para telecontrol.



NOTA IMPORTANTE: Antes de conectar esta central a la Red eléctrica debe desconectarse el Interruptor General de esa instalación para permitir el conexionado con las debidas garantías de seguridad. Bajo ningún concepto debe manipularse la fuente fuera de su caja de empotrar estando conectada a la red de corriente alterna. Asegúrese de realizar adecuadamente la conexión de la fuente a tierra.

CONEXION A LA RED: Introduzca los cables de red y de tierra , a la regleta (11) (a la derecha del interruptor de red), a través de los agujeros situados en el protector del circuito posterior de la central , y apriete los tornillos de la regleta . Asegúrese de que están bien apretados y ningún hilo del cable está fuera de los agujeros.

CONEXION A LA LINEA DE SONIDO: Conectar los cables de la línea de sonido a la regleta (10), pasando los cables a través de la ranura del protector del circuito , con cuidado de no equivocarse en el orden. Asegúrese de apretar los tornillos correctamente.

CONEXION AL EQUIPO DE SONIDO: Conectar el enchufe de alimentación de red a la base de red telecontrolada (5). Conectar la salida de audio del equipo a los conectores CINCH (3,4) del frontal de la central. Para ello utilizar un cable de conexión estéreo (no suministrado con la central) con conectores CINCH en un extremo y con los conectores utilizados en su equipo de música.

NOTA: El terminal R permite el accionamiento remoto del telecontrol. Se utiliza en caso de instalar dos o más centrales juntas. Interconectando sus terminales R se permite que al disparar el telecontrol de una de las centrales se dispare simultáneamente el de las otras. Asimismo puede utilizarse este terminal para el disparo remoto del telecontrol. Si se conecta el terminal R a masa (terminal 4) se dispara el telecontrol , igual que si colocáramos el conmutador 7 en la posición LOCAL.

PUESTA EN FUNCIONAMIENTO:

Una vez instalada la central en su alojamiento (caja de empotrar o superficie), atornillar el chasis a la caja y colocar el marco embellecedor (con las tiras de color si se desea). A continuación conectar el interruptor general de la instalación para dar alimentación de 220/230V a la central. Accionar el interruptor de red (6) y comprobar que se enciende el led de ON (9). El led 8 no debe encenderse, o bien encenderse en color VERDE (indicando telecontrol activado).

INCIDENCIAS DE FUNCIONAMIENTO

A - SI NO SE ILUMINA EL LED 9 (ON) AL ACCIONAR EL INTERRUPTOR DE RED, verifique la existencia de tensión de red, la correcta conexión de los cables de red, o que el fusible de red (12, situado bajo la tapeta superior) no se ha fundido. Si este fusible se ha fundido sustituirlo por otro de las mismas características y valor.

B - SI EL LED 8 SE LUMINA EN ROJO, indica que el circuito de protección electrónica de la salida DC se ha activado, bien por un cortocircuito o por una sobrecarga de la instalación. Desconecte la central mediante el interruptor 6, espere 10 segundos y vuelva a conectarla. Si persiste el problema revise el cableado de la instalación (por si existe algún cortocircuito o fallo en la conexión) o el número de módulos que se alimentan de esta central (que puede ser excesivo).

C - SI EL SONIDO EN LA INSTALACION SE ESCUCHA DEBIL, gire a la derecha el control de nivel (2) hasta que el Led de nivel (1) parpadee suavemente al ritmo de la música.

D - SI EL SONIDO EN LA INSTALACION SE ESCUCHA DISTORSIONADO, gire a la izquierda el control de nivel (2) hasta que el Led de nivel (1) parpadee suavemente al ritmo de la música. Si el Led (1) está excesivamente iluminado o casi fijo indica que la salida de audio está distorsionando.

CARACTERISTICAS TECNICAS

AUDIO:

1 canal estéreo (P3221) 4 canales estéreo (P3224)
Impedancia de entrada: 10K Ohm.
Sensibilidad máxima: 60 mV
Nivel de entrada recomendado: 100mV - 1V (máx. 25V)
Respuesta en frecuencia: 10Hz. - 25KHz. (-3dB)
THD: < 0.1%
Relación S/N: > 70 dB
Diafonía entre canal L y R: < 65 dB
Salida: 3 V RMS máximo.
Protección contra cortocircuitos en las líneas de audio.

ALIMENTACION:

Entrada de red:
Funcionamiento: 220/230V AC / 50-60Hz

Fusible externo de protección de la entrada de red: 3'15A
Potencia máxima: 25 VA
Vsalida: regulada entre 16 V y 13 V DC
Isalida: 1.5 A max.
Protección electrónica contra cortocircuitos y sobrecargas en salida.
Fusible interno de protección de la fuente de alimentación.

TELECONTROL:

Base de red telecontrolada 220/230V / 2.5 A máx.
Telecontrol por tensión
Indicador LED (color verde) de activación del telecontrol.
Conmutador de activación LOCAL del telecontrol.

GENERALES:

Dimensiones máximas: 142 x 146 x 50 mm.
Espacio mínimo para empotrar: 120 x 120 x 40 mm.
Peso: (P3221) 825 grs. (P3224) 950 grs.

EJEMPLO DE INSTALACION

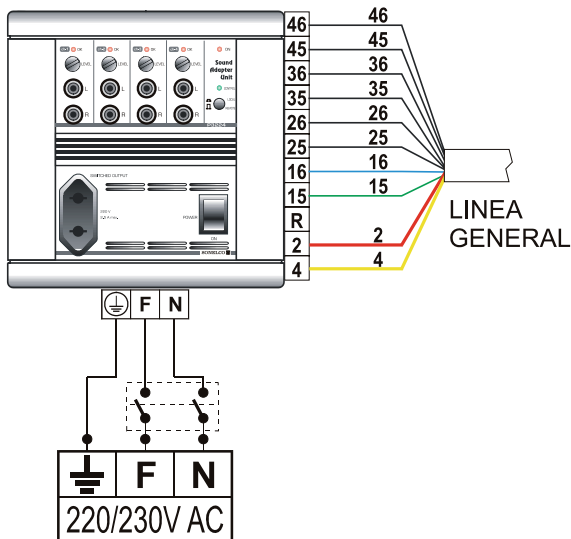

RECOMENDACIONES DE INSTALACION

En el Esquemario General de Sonelco, encontrará esquemas de conexionado y las secciones de cable recomendables para la instalación de audio.

No coloque este producto en ambientes húmedos, próximo a focos de calor o en atmósferas potencialmente explosivas

El conexionado a la red de energía eléctrica, instalación, sección de cable, y canalización se hará de acuerdo a las directivas y normas específicas de cada país.

Sonelco recomienda la instalación de un interruptor general específico para la instalación de sonido. (Véase ejemplo de instalación)

Sonelco declina cualquier responsabilidad que se pudiera derivar por un uso inadecuado del producto o instalación no acorde a la recomendada.

RECOMENDACIONES DE MONTAJE

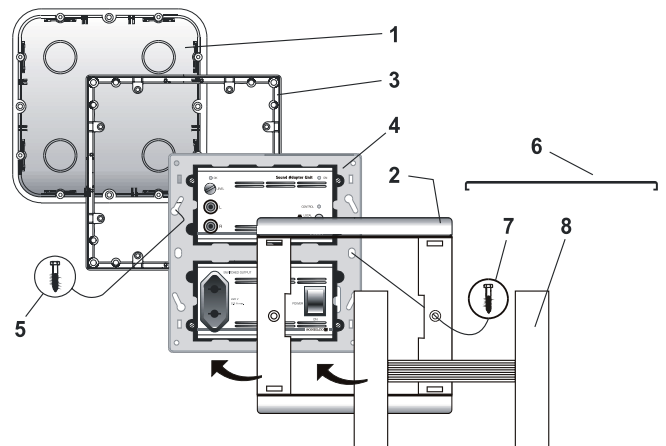

KM9211-01 (BLANCO) KM9211-02 (GRIS ANTRACITA) KM9211-03 (BITONO)

MARCO FRONTAL DOBLE + SUPLEMENTO PARA CAJAS "SONELCO": En la instalación de centrales y fuentes, se recomienda colocar el suplemento (3), con esto se consigue 12mm mas de fondo sobre la caja de empotrar (1) lo que facilita el montaje y una mayor ventilación.

Para el correcto montaje del suplemento:

- Quitar los cuatro tornillos (5) de la caja de empotrar (1)
- Pasar los cables a través del suplemento (3)
- Conexionar y atornillar el modulo (4) junto con el suplemento (3) a la caja de empotrar (1)
- Posicionar el marco (2) sobre el chasis (4) y presionar
- Colocar los tornillos laterales (7)
- Colocar las tapetas (8) sobre los laterales (2)
- Opcionalmente se pueden colocar embellecedores (6)