

4FA0024

VERIFICADO

MARCO DE EMPOTRAR P4371/2

Modelos: P4371-09 (Negro); P4372-01 (Blanco)

A - Ensamblado del marco metálico en el baffle

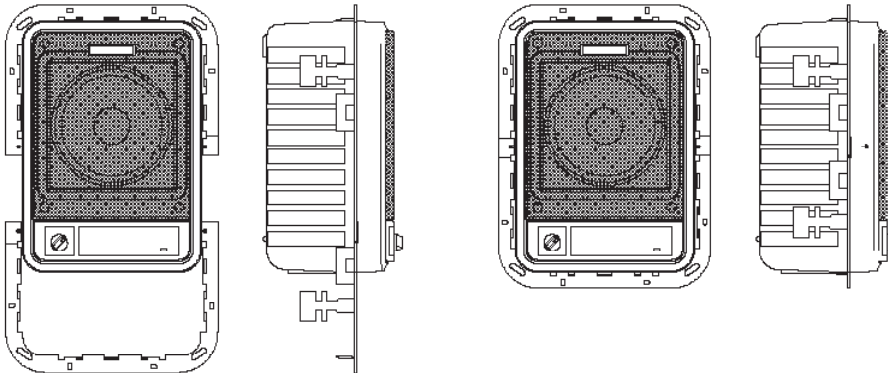

- A** - Separar entre sí las dos mitades que forman el chasis. Estas dos mitades se sujetan entre sí por medio de dos tornillos.
- B** - Deslizar una de las mitades a través de la ranura de montaje existente en el Baffle hasta conseguir que encaje perfectamente.
- C** - Repetir la operación con la otra mitad del chasis. Ambas mitades deben encajar perfectamente de acuerdo a las figuras.
- D** - Atornillar los dos tornillos para sujetar las dos mitades del chasis entre sí.

Este chasis es un accesorio opcional de instalación para los Baffles Mod. P4734 - P4735 - P4736 - P4737 - P7311 - P7331 y P8331 que permite su colocación empotrada en zonas huecas (falso techo de escayola, techo modular accesible, cajas de persianas, etc...). Es necesario disponer de una profundidad mínima de 80 mm.

La única diferencia entre los seis modelos está en el color del marco embellecedor suministrado:

Mod. P4371 - Color Negro
Mod. P4372 - Color Blanco

El marco permite dos modos diferentes de sujeción: mediante muelles o mediante tornillos. En la mayoría de los casos es más rápida y cómoda la sujeción mediante los muelles incorporados, permitiendo además un más rápido desmontaje posterior en caso necesario.

Para ambos tipos de instalación se incorpora una plantilla que permite el corte exacto del agujero necesario, tanto para instalación con muelles como para instalación con tornillos.

SUJECION MEDIANTE MUELLES

- 1 - Colocar los muelles en las aletas del chasis metálico (Fig. C).
- 2 - Utilizando la plantilla suministrada como referencia (línea continua), recortar el hueco necesario en el techo o caja de persiana.
- 3 - Realizar el conexionado con los cables de la línea de sonido correspondientes.
- 4 - Introducir primeramente los dos muelles de uno de los laterales hasta que encajen por la parte posterior del techo o caja. A continuación, presionando con la mano los otros dos muelles hacia el baffle, introducir todo el conjunto dentro del hueco. Los muelles sujetarán perfectamente el baffle contra el techo o caja (Fig. D).
- 5 - Colocar el marco embellecedor.

B - Colocación del marco embellecedor frontal

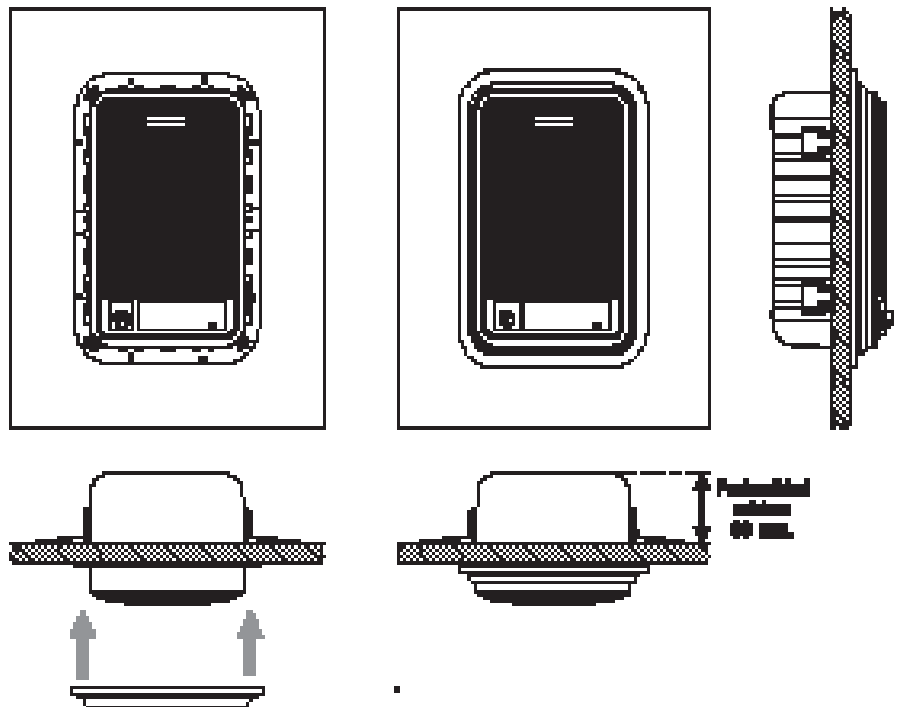

SUJECION MEDIANTE TORNILLOS

- 1 - Utilizando la plantilla suministrada como referencia (línea de puntos), recortar el hueco necesario en el techo o caja de persiana.
- 2 - Realizar el conexionado con los cables de la línea de sonido correspondientes.
- 3 - Introducir el baffle en el hueco y atornillarlo como mínimo con 4 tornillos. Pueden utilizarse los diversos agujeros previstos en el chasis metálico para este fin.
- 4 - Colocar el marco embellecedor.



La colocación del marco de color es la misma para ambos tipos de sujeción. Se introduce el marco hasta que sus pestañas de sujeción encajen en la ranura de montaje del baffle (la misma utilizada para sujetar el chasis metálico).

En caso necesario puede desmontarse fácilmente tirando del marco hacia el exterior (en algunos casos puede ser necesario hacer palanca mediante un destornillador).

NOTA: También existe una rótula orientable P4392 como accesorio para permitir el montaje en superficie de los baffles

C - Detalle de colocación de los muelles en el chasis metálico (SOLO PARA INSTALACION CON MUELLES)

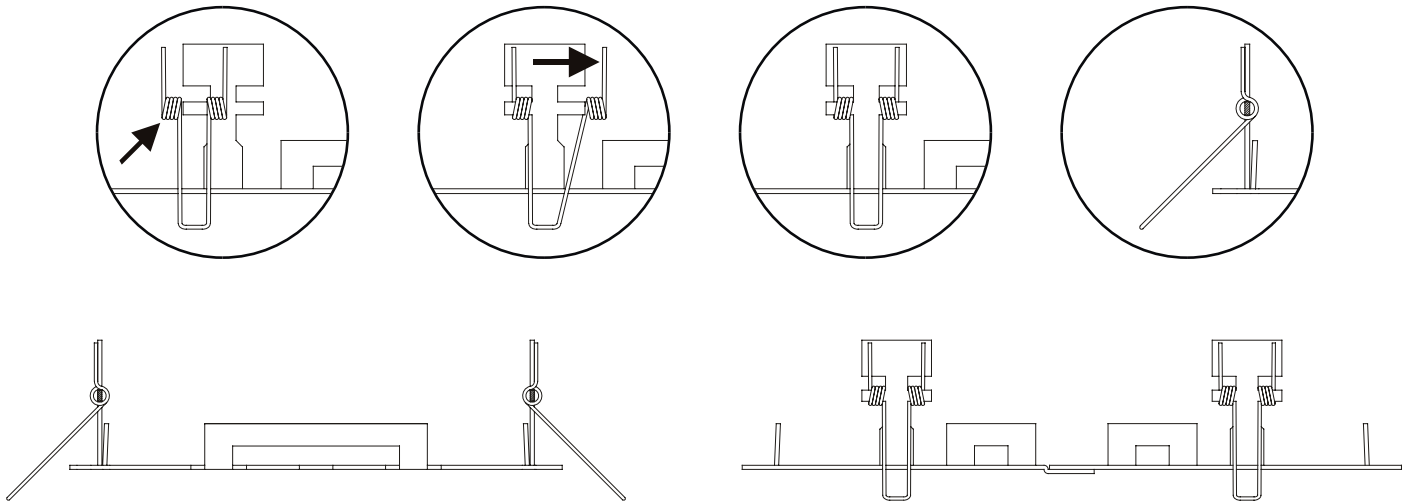

Los 4 muelles de sujeción se suministran separados del chasis metálico, por lo que, en caso de optar por esta forma de sujeción, será necesario colocarlos previamente en los 4 soportes previstos para ello, como se indica en las figuras.

1º - Introducir el arrollamiento izquierdo del muelle en el alojamiento izquierdo, vigilando que el extremo largo quede hacia el exterior, y que el extremo corto apoye sobre la superficie metálica por la parte exterior.

2º - Desplazar el arrollamiento derecho del muelle hacia la derecha, presionando simultáneamente hacia la parte interior, obligándolo hasta que podamos introducirlo en su alojamiento, cuidando siempre de que el extremo corto del arrollamiento apoye en la parte exterior de la pletina metálica.

3º - Repetir el proceso para los cuatro muelles.

D - Detalle del proceso recomendado para la introducción del baffle en el agujero. (SOLO PARA SUJECCION MEDIANTE MUELLES)

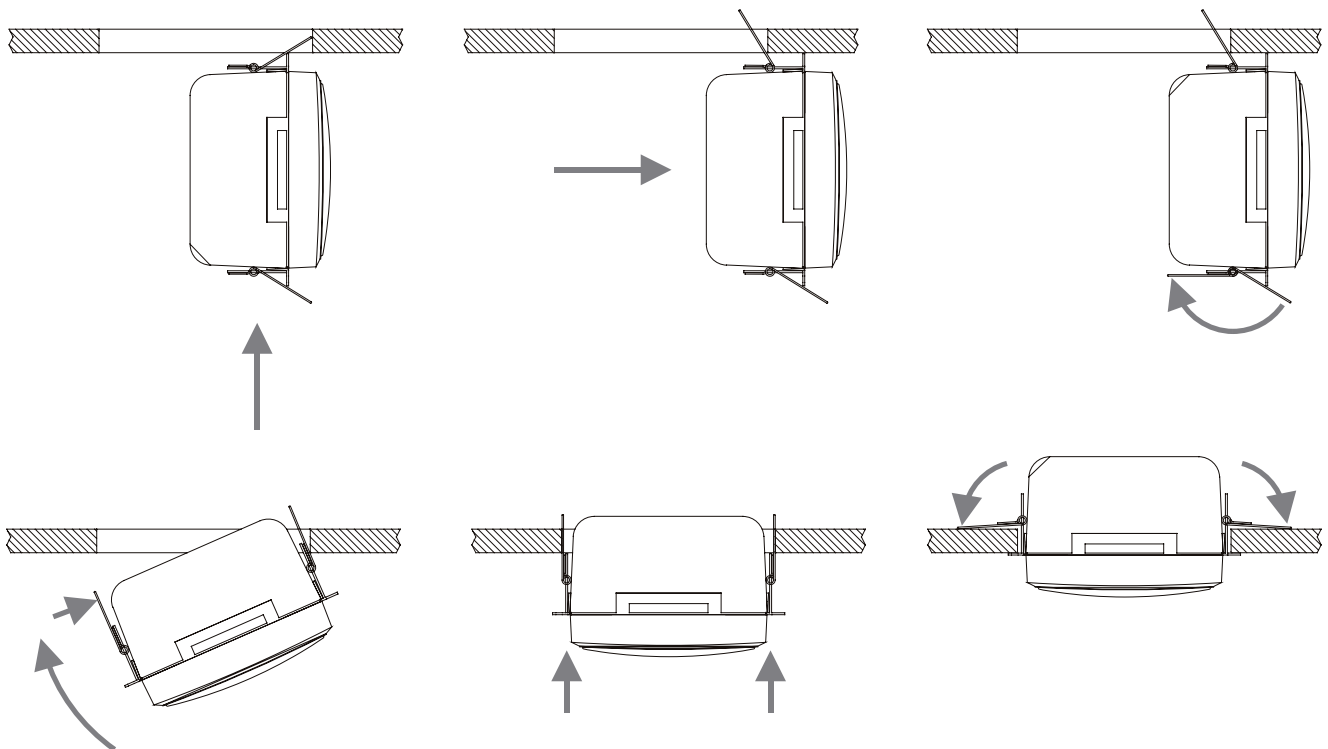

Para una mayor facilidad a la hora de sujetar el Baffle mediante muelles se recomienda seguir el siguiente proceso:

1º - Introducir los dos muelles de uno de los laterales hasta que encajen por la parte posterior del techo o caja.

2º - Presionando con la mano los otros dos muelles hacia el baffle, introducir todo el conjunto dentro del hueco. Para ello será preciso simultáneamente empujar el baffle hacia el lateral en el que ya estén los dos muelles introducidos.

Los muelles sujetarán perfectamente el baffle contra el techo o hueco de persiana.

PLANTILLA DE CORTE PARA EMPOTRAR BAFFLES
MOD. P4734 - P4735 - P4736 - P4737 - P7311 - P7331 y P8331

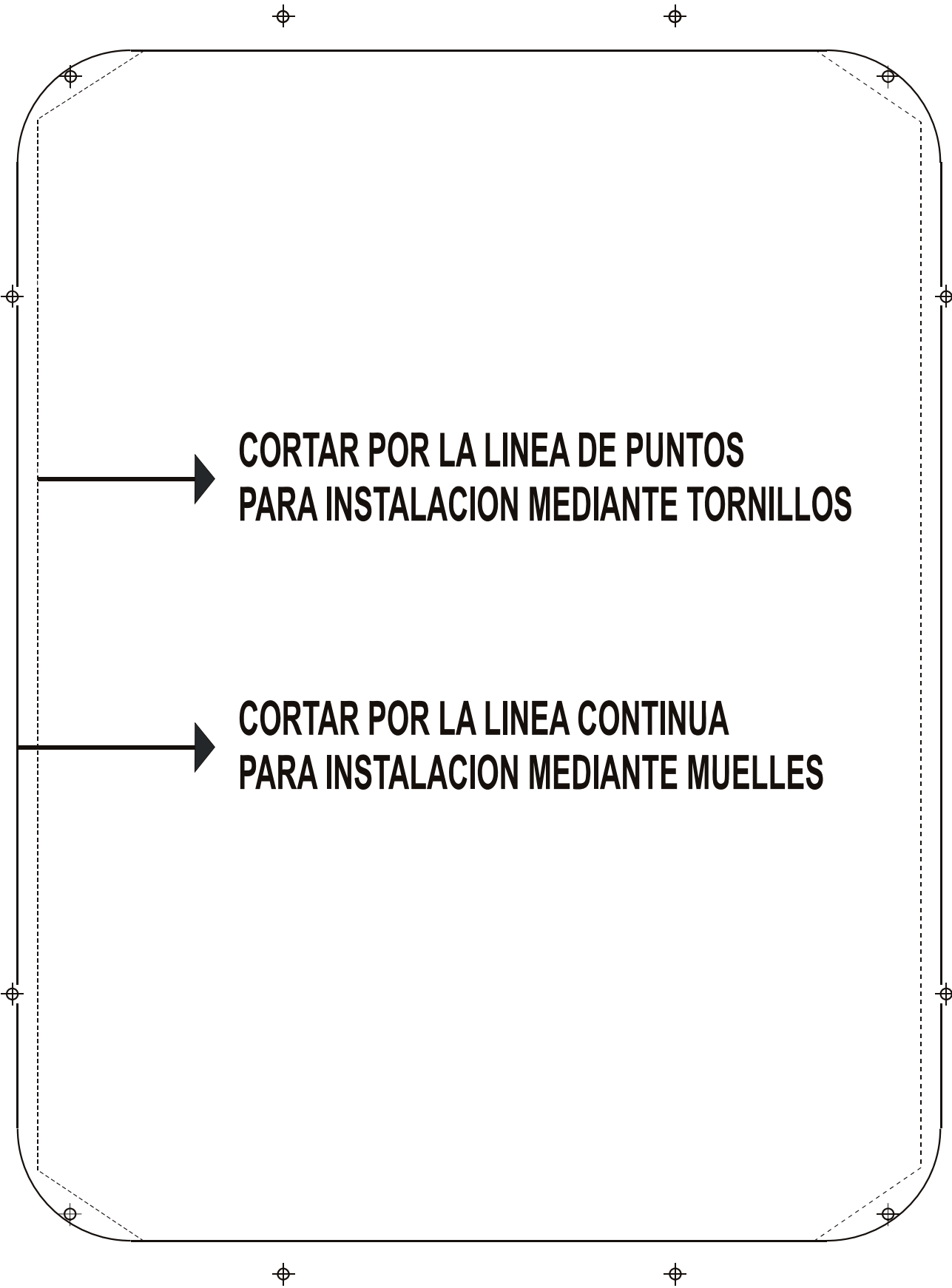

PROFUNDIDAD MINIMA 80 mm.