

MONTAJE DEL ARO CON EL DIFUSOR

1 - PREPARACIÓN PREVIA DEL ARO:

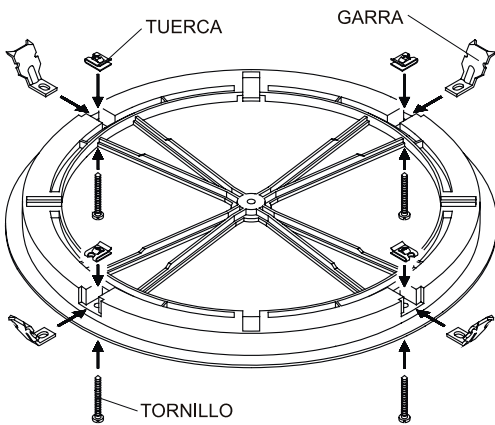

Fig. 1A

Para la sujeción del Aro con el Difusor, habrá que montar previamente todos los elementos que forman parte del Aro. (fig. 1A y 1B)

Colocar el tornillo, garra y tuerca en los cuatro alojamientos del Aro, roscando los tornillos hasta el final de su recorrido, según detalle ilustrado.

DETALLE SUJECION TORNILLO, GARRA Y TUERCA

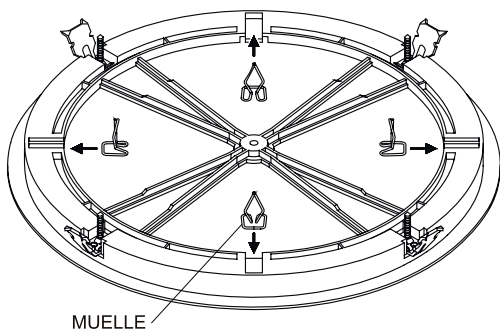
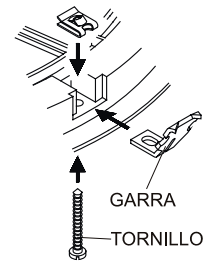
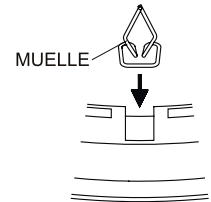

Fig. 1B

Introducir en las ranuras del Aro los cuatro muelles adjuntos para posteriormente poder sujetar en estos el altavoz o la plafonera (ver detalle).

DETALLE COLOCACION MUELLE



2 - SUJECIÓN DEL ARO CON EL DIFUSOR:

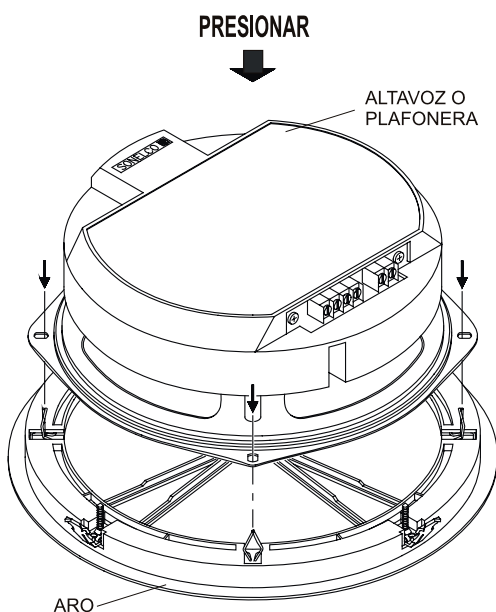

Fig. 2A

Previo desmontaje de la cruzeta que llevan incorporada las Plafoneras o Altavoces para su colocación en Cajas de Empotrar Mod. P4903, sujetaremos el Aro al Difusor de Sonido haciendo coincidir los agujeros con los muelles y presionando en el sentido que indica la Figura 2A.

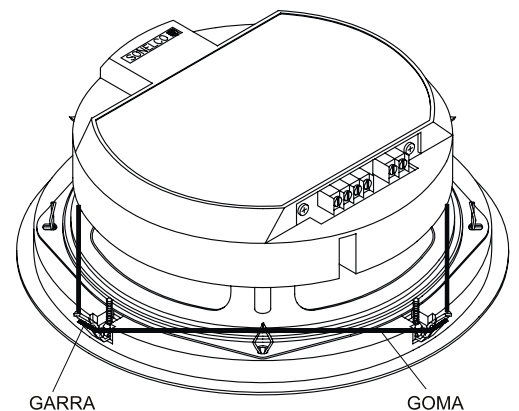

Fig. 2B

Colocar la goma rodeando las cuatro garras de anclaje para poder recuperar estas cuando sean aflojadas (ver Fig. 2B).

3 - SUJECCIÓN DEL DIFUSOR EN SU ALOJAMIENTO:

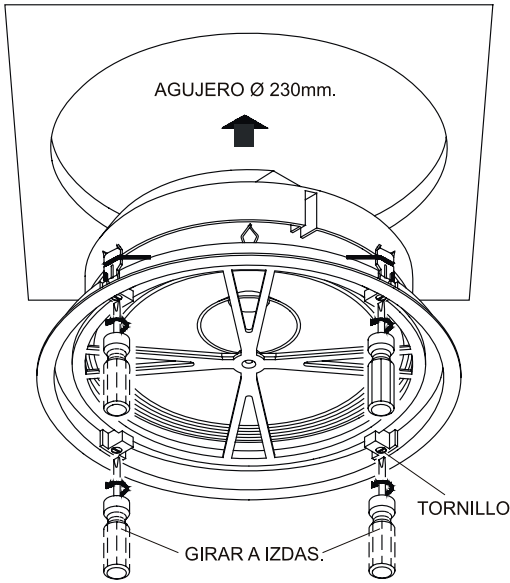

Fig. 3A

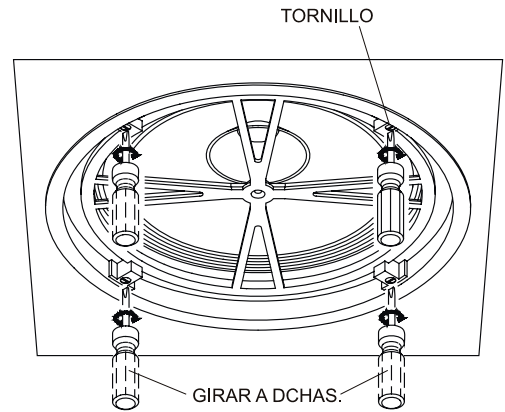

Fig. 3B

Presionar hacia su alojamiento a la vez que se aprietan los cuatro tornillos anteriores para lograr que se abran las garras y así quede sujeto el Difusor (Fig. 3B). (Procurar dar igual apriete a cada uno de ellos)

Efectuar un agujero circular de 230mm. de diámetro para empotrar el Difusor de Sonido.

Para la introducción de este, girar a izquierdas los cuatro tornillos de las garras hasta lograr que el conjunto del difusor entre en el agujero antes mencionado (Fig. 3A)

4 - COLOCACIÓN DE LA REJILLA MOD. P4961-62-63:

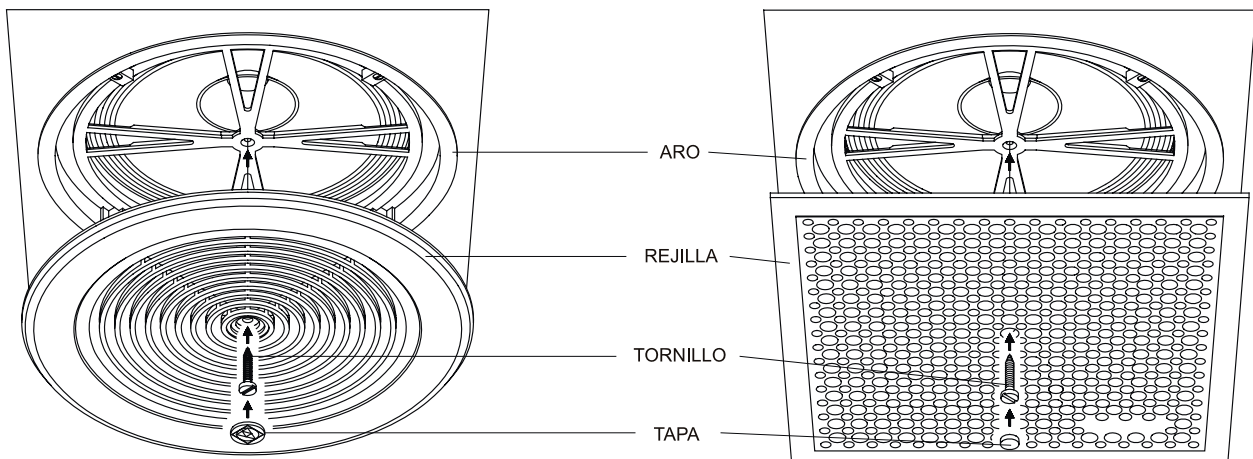

Fig. 4A

Fig. 4B

Atornillar la Rejilla con el Aro por el agujero central de ambos hasta el final de la rosca. Para finalizar colocar la tapeta para ocultar el tornillo (Fig. 4A - P4961, Fig. 4B - P4962-63).