

- 1 - Sujeción central para rejilla
- 2 - Tornillos apriete garras de sujeción
- 3 - Garras de sujeción.
- 4 - Muelles de sujeción.
- 5 - Regleta de conexionado (en plafoneras)
- 6 - Ajuste de sensibilidad (en plafoneras)

Para instalación empotrada: Agujero 145 mm.
Profundidad mínima necesaria: 60 mm.



DESCRIPCION

Conjunto de altavoz 4"/4 Ohm. de banda ancha con amplificador de 5+5 W, montado sobre un cuerpo de material plástico de color blanco, con posibilidad de adaptar diferentes centros de rejilla y embellecedores. La sujeción puede realizarse mediante muelles ó garras.

CONEXIONADO

TERMINALES

- terminal 2 : Alimentacion +16V
- terminal 3 : Entrada alimentacion +16V. Ver Nota (*)
- terminal 4 : Masa
- terminal 05 y 06 : Entrada audio izd. y dch.
- terminales D+, D- : Salida para altavoz 4", 4 Ohm correspondiente al canal dch.

(*) Nota: Esta plafonera lleva unidos internamente los terminales 2 y 3 mediante el puente J1, que opcionalmente podemos cortar y nos permite dos formas de conexionado.

Con J1 sin cortar (ver ejemplo "a"): la alimentacion se puede conectar indistintamente al terminal 2 ó 3.

Con J1 cortado (Ver ejemplo "b") : el terminal 2 actua de entrada de alimentacion y el 3 actua de control de encendido.

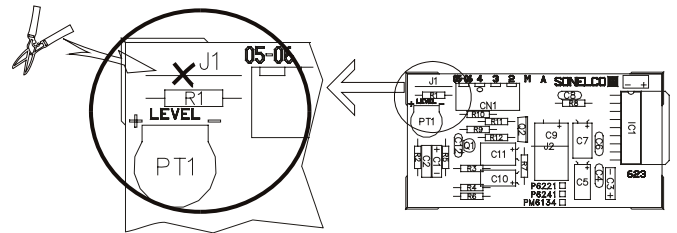

DETALLE DE INSTALACION

1 - MEDIANTE MUELLES. La sujeción mediante muelles esta especialmente indicada para todo tipo de techos huecos (falso techo, techos modulares, etc...), en donde exista una profundidad de falso techo de al menos 60 mm. Diametro agujero de empotrar : 145 mm. Previamente será necesario colocar los muelles en sus soportes, como se indica en la figura y conectar la plafonera o altavoz a los cables correspondientes.

- A** - Introducir uno de los muelles dentro del agujero para empotrar.
 - B** - Desplazar la plafonera haciendo que el muelle se ponga en tensión.
 - C** - Con la mano, empujar el otro muelle hacia la parte posterior de la plafonera, apuntando hacia el agujero.
 - D** - Manteniendo apretado el muelle con la mano, girar la plafonera hasta que consigamos meter el extremo del segundo muelle dentro del agujero.
 - E** - Una vez introducido el extremo del muelle en el agujero dejamos de apretarlo con la mano y empujamos suavemente la plafonera hacia arriba.
 - F** - Los muelles se abran sujetando la plafonera contra el techo.
- Si posteriormente es necesario extraer la plafonera del techo basta con tirar con cuidado de un lado hacia abajo hasta que salga el principio del muelle. Apretarlo con la mano para impedir que se abra violentamente y continuar tirando para abajo hasta que salga por completo.

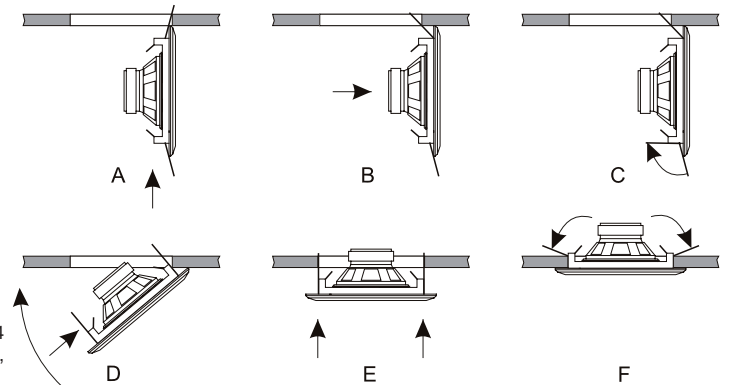

2 - MEDIANTE GARRAS.

La sujeción mediante garras está indicada para cajas de empotrar mod. P4904 techos no huecos, o para techos huecos en los que no es posible utilizar los muelles, normalmente por el espesor del techo.

Antes de sujetar la plafonera es necesario montar las garras en sus soportes conectarla con los cables correspondientes. Para sujetar la plafonera mediante las garras basta con introducir la plafonera dentro del agujero (a veces puede ser necesario aflojar un poco mas los tornillos de apriete de las garras) y apretar los tornillos para que las garras se abran sujetando la plafonera. Es recomendable que los tres tornillos sean apretados con la misma fuerza. Si posteriormente es necesario desmontarla, basta con aflojar los tornillos hasta que la plafonera se suelte.

COLOCACIÓN DE LAS GARRAS EN LA REJILLA

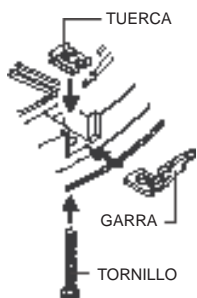

Colocar la garra en su alojamiento, introducir el tornillo a través de la rejilla y de la garra y roscar en el extremo la tuerca rectangular de retención. Apretar la tuerca hasta que quede al nivel de la rejilla, dejando suficiente movimiento en la garra.

Repetir el proceso con las otras dos garras y pasar la goma por las puntas de las tres garras, de tal manera que queden forzadas hacia la parte interior de la rejilla, facilitando de este modo la colocación y extracción de la rejilla en el hueco.

COLOCACIÓN DE LOS MUELLES EN LA REJILLA

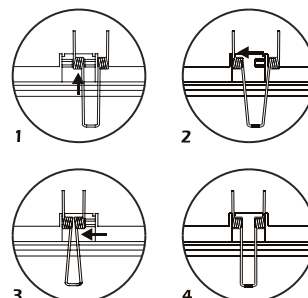

Colocar primero uno de los extremos, introduciéndolo entre los dos ejes (1) y, empujando hacia la parte interior, encajarlo en su eje, de forma que el extremo libre del muelle encaje en la muesca prevista para ello (2). Repetir el proceso con el otro extremo del muelle (3 y 4)

EJEMPLOS DE INSTALACION

a) Instalación 1 canal musical estéreo. Ejemplo para zonas con 2 plafoneras (P6222) con un solo mando . (Puede J1 sin cortar). Conexión al mando por cuatro hilos,(Ver esquema 1).

En este tipo de conexionado todo el consumo de la plafonera se obtiene del mando , y **solo se recomienda cuando el nº de plafoneras a conectar al mando es como máximo 2.**

Estimando que para música + avisos , el consumo medio de una plafonera es 715 mA. (65% del máximo), con un mando a traves de su terminal 3, solo podremos obtener corriente para alimentar 2 plafoneras como máximo.

El esquema representa una instalación con dos plafoneras P6222. Como altavoces auxiliares para el canal derecho se recomienda los P7140 de 4" /4 Ohm. Como se puede ver en el esquema 1, las plafoneras se conectan al mando mediante cuatro hilos conectados a los terminales 3, 4 , 05 y 06.

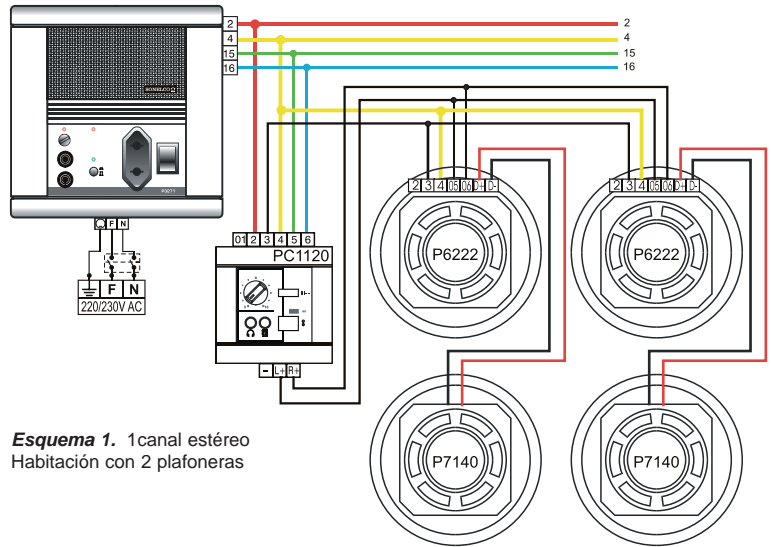

Esquema 1. 1 canal estéreo
Habitación con 2 plafoneras

Nota: El mando ó la central podría ser cualquiera de la serie Prestige. No olvide poner el interruptor Mono/estéreo del mando en posición estéreo.

b) Instalación 1 canal musical estéreo. Ejemplo para zonas con mas de 2 plafoneras (P6222) con un solo mando. (Puede J1 cortado). Conexión por cinco hilos. (Ver esquema 2)

Para el caso de que con un solo mando se desee controlar mas de 2 plafoneras , es necesario conectarlas con cinco hilos , y cortar en todas ellas el puente J1 , ver Nota (*) del aptdo. de "CONEXIONADO".

Como puede verse en el esquema 2, la conexión de las plafoneras se realiza por cinco hilos, conectados a los terminales 2, 3, 4 , 05 y 06.

Se utiliza un hilo mas pero se puede controlar con un solo mando el nº de plafoneras que desee, ya que a diferencia del caso anterior el consumo de las plafoneras se hace del hilo 2 de la línea y el hilo conectado al terminal 3, actua de control del interruptor electrónico interno.

Como ejemplo, el esquema 2 representa una instalación de 1 canal musical estéreo con mas de 3 plafoneras P6222. Como en el ejemplo anterior como altavoces auxiliares para el canal derecho se utilizan los P7140 de 4" /4 Ohm. Se podían poner mayor número de ellas según la potencia de la central, que en nuestro caso es la P3271. canal musical mono con 4 plafoneras P6221. Se podían poner mayor número de ellas según la potencia de la central, que en nuestro caso es la P3271

Nota: El mando ó la central podría ser cualquiera de la serie Prestige. No olvide poner el interruptor Mono/estéreo del mando en posición estéreo.

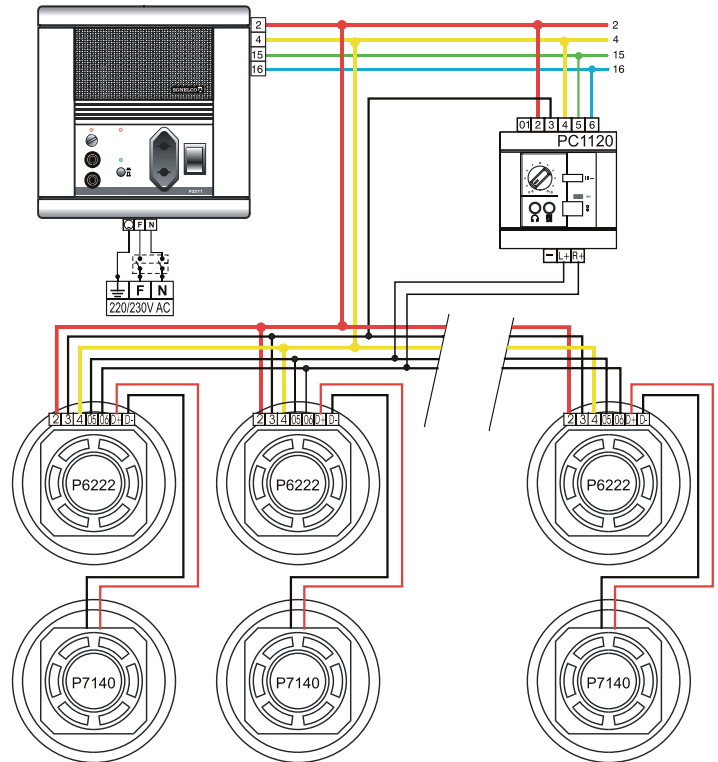

Esquema 2. 1 canal estéreo
Habitación con mas de 2 plafoneras

CARACTERISTICAS TECNICAS

Volt. Nominal de alimentación (V2) : 16V DC
Consumo máximo de corriente (I2): 1.1 A.
Consumo sin señal (I2) : 90 mA.
Terminal 3 (Con puente J1 cortado):
- Volt. mínimo de encendido (V3) : > 8.5 V.
- Consumo de corriente (I3) : 10 mA
Potencia: 5 +5 W , d<0.5%
Sensibilidad: 1.5V
Respuesta en frecuencias: 120 Hz - 15 Khz (-3dB)
Relación Señal/Ruido: >70 dB
Dimensiones: 174 x 69 mm
Peso:420 gr.

CENTROS DE REJILLA ADAPTABLES

Para estos altavoces de 4" están disponibles dos modelos diferentes de centros de rejillas, con sujeción central por tornillo, y tapa para el tornillo.

Mod. P4281 - Material plástico.
Mod. P4282 - Metálica

Además, optativamente puede colocarse un aro embellecedor metálico (**P4272**), que se sujeta entre el centro de rejilla y la plafonera.